

# 4 実施できる企画分類

取扱可能なもの



火気 電気 飲食 物販

## ◆ 室外企画



ペDESTリアンデッキ、セントラルプラザ、8号館前などの屋外で実施する企画です。詳しくは p.19「室外企画」を参照してください。

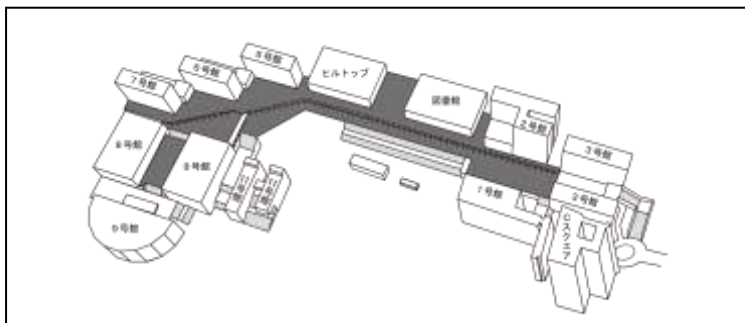

企画例

- ・ 縁日風屋台
- ・ 露店販売



※電源の使用は8号館前のみ可能です。

## ◆ 室内企画



主に各号館の教室で実施する企画です。詳しくは p.21「室内企画」を参照してください。

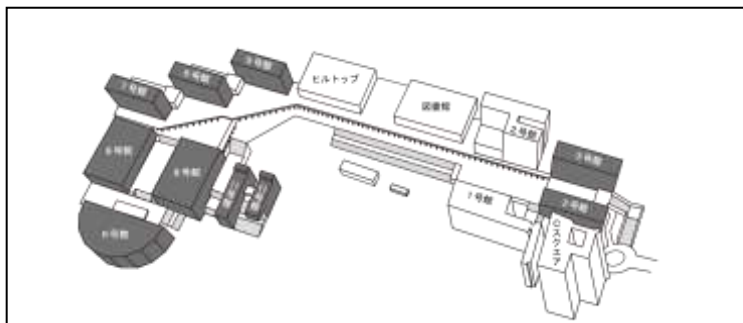

企画例

- ・ 講演会
- ・ 展示会や体験会
- ・ ライブハウス風ライブ



## ◆Cスクエア企画



Cスクエアで実施する企画です。照明や音響施設などが完備されています。詳しくは p.23「Cスクエア企画」を参照してください。

企画例

- ・コンサート
- ・展示会

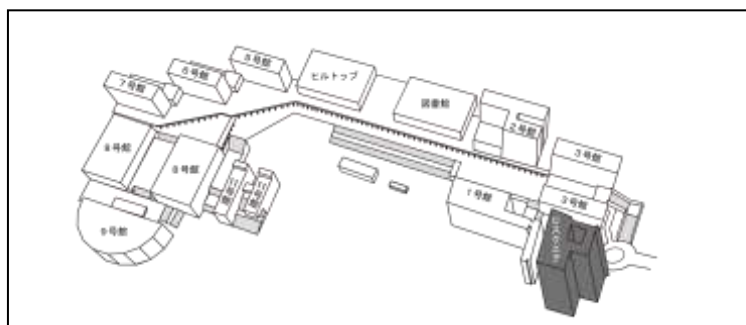

## ◆ステージ企画



屋外に設置された中央ステージと第二ステージで実施する企画です。詳しくは p.25「ステージ企画」を参照してください。

企画例

- ・ライブパフォーマンス
- ・ダンスパフォーマンス

※市販の個包装のものを未開封の状態でのみ提供できます。

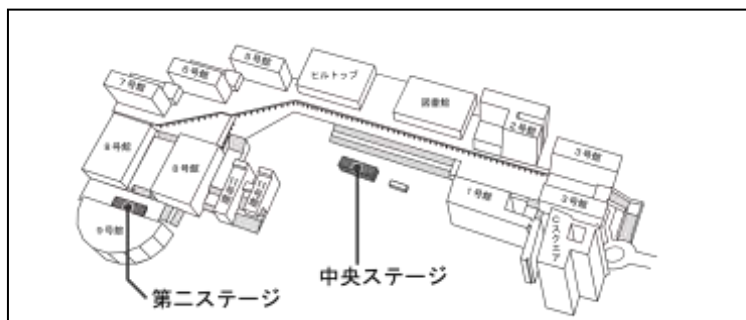

## 酒類提供企画について

上記の企画以外に、酒類提供企画を実施することができます。酒類提供企画の実施を希望する場合は、後期受付中に当冊子とは別途に配布される『酒類提供企画必携本』が必要となります。

