

ステージ

第57回 参加者必携本 多摩 ver.

準備日

11月2日(木)

白門祭

11月3日(金)～11月6日(月)

中央大学白門祭実行委員会

✉ tamauketsukehakumon57@gmail.com

📱 <https://hakumonsai.com/>

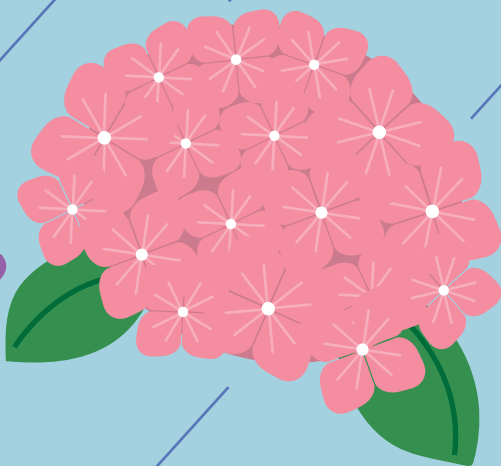
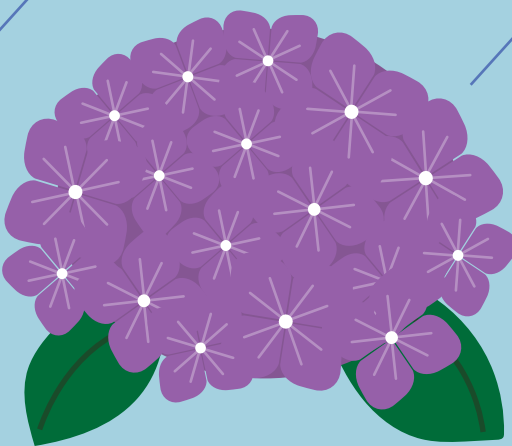
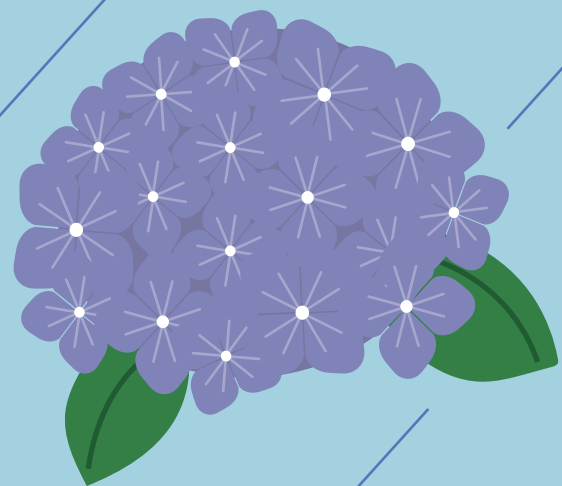

目次

白門祭の準備 … p. 3	当日 … p. 26
1. 今後のスケジュール	5. 開催概要
p. 3 ◆ 前期受付の日程	p. 26 ◆ 開催スケジュール
p. 5 ◆ 後期受付の日程	
2. はじめに	6. 企画について
p. 7 ◆ 今年度の白門祭について	p. 27 ◆ 企画責任者について
p. 7 ◆ 禁止となる企画	p. 29 ◆ 企画概要
p. 8 ◆ 許可が必要となる企画	p. 30 ◆ 企画実施場所
p. 8 ◆ 感染症対策	
3. 参加のための手続き	7. 無料サービス
p. 8 ◆ 受付について	p. 31 ◆ 無料レンタル
p. 9 ◆ 参加イベント・提出物について	p. 33 ◆ 控室
p. 11 ◆ 提出書類および提出先一覧	p. 34 ◆ 車両入構
p. 11 ◆ 参加団体必聴動画	
p. 11 ◆ プレエントリー	8. 企画詳細 … p. 35
p. 12 ◆ 本エントリー	p. 35 ◆ ステージ企画の禁止事項・注意事項
p. 13 ◆ 希望控室申請	p. 37 ◆ 貸出機材について
p. 14 ◆ 個別本受付	p. 37 ◆ 演目について
p. 14 ◆ ステージ企画協議会	
p. 14 ◆ 参加団体総会	委員長挨拶 … p. 38
	白門祭実行委員会会室（4208 号室） への案内図 … p. 40
4. 提出書類の記入方法	INFORMATION CORNER … p. 41
p. 15 ◆ ステージ企画書	企画コンテスト … p. 42
p. 21 ◆ 出演者承諾書	構内図 … p. 43
p. 23 ◆ 企業協賛企画について	

白門祭の準備

1. 今後のスケジュール

◆ 前期受付の日程

□ 全団体必須 □ 該当団体のみ

室内企画

ステージ企画

Cスクエア企画

6
月

参加団体必聴動画公開

6月7日(水)～

→[こちら](#)

プレントリー

6月7日(水)～12日(月)

→[こちら](#)

企業協賛企画説明会

6月14日(水)

→[こちら](#)

「企画書」

個別本受付予約フォーム

6月15日(木)～20日(火)

→[こちら](#)

→[こちら](#)

「マイク・プロジェクター
設置依頼書」 →[こちら](#)

6月25日(日)
～30日(金)

「安全対策書」 →[こちら](#)

6月25日(日)
～30日(金)

希望控室申請フォーム

6月26日(月)～7月7日(金)

→[こちら](#)

7
月

個別本受付 →[こちら](#)

7月3日(月)
～7日(金)

個別本受付

6月26日(月)～7月7日(金)

→[こちら](#)

7月

室内企画

ステージ企画

Cスクエア企画

Cスクエア企画
協議会 →[こちら](#)

7月10日(月)

「飲食物提供許可願」

→[こちら](#)

9月9日(土)
～15日(金)

「出演者承諾書」

→[こちら](#)

10月2日(月)～11日(水)

ステージ企画協議会

→[こちら](#)

10月2日(月)

「音源著作権確認書」

→[こちら](#)

10月3日(火)
～10日(火)

「セッティング図
(PA表)」

→[こちら](#)

10月3日(火)
～10日(火)

参加団体総会

→[こちら](#)

10月16日(月)、10月17日(火)

準備日

→[こちら](#)

11月2日(木)

白門祭

→[こちら](#)

11月3日(金)～11月6日(月)

9月

10月

11月

◆ 後期受付の日程

□ 全団体必須 ■ 該当団体のみ

6月	室内企画	ステージ企画	Cスクエア企画
8月	<p>参加団体必聴動画公開 →こちら 6月7日（水）～</p>		
	<p>プレントリー →こちら 8月28日（月）～9月4日（月）</p>		
9月	<p>企業協賛企画説明会 →こちら 9月5日（火）、6日（水）</p>		
	<p>「飲食物提供許可願」 →こちら 9月9日（土）～15日（金）</p>	<p>「企画書」 →こちら 個別本受付予約フォーム →こちら 9月9日（土）～15日（金）</p>	
	<p>「マイク・プロジェクター 設置依頼書」 →こちら 9月21日（木）～27日（水）</p>	<p>「安全対策書」 →こちら 9月21日（木）～27日（水）</p> <p>個別本受付 →こちら 9月25日（月）～29日（金）</p>	
10月	<p>希望控室申請フォーム →こちら 9月25日（月）～10月9日（月）</p>		

10月

室内企画

個別本受付 [→こちら](#)

10月2日(月)
～6日(金)

ステージ企画

ステージ企画協議会

[→こちら](#)

10月2日(月)

Cスクエア企画

個別本受付 [→こちら](#)

10月2日(月)
～6日(金)

「出演者承諾書」

[→こちら](#)

10月2日(月)～11日(水)

「音源著作権確認書」

[→こちら](#)

10月3日(火)
～10日(火)

「セッティング図
(PA表)」

[→こちら](#)

10月3日(火)
～10日(火)

Cスクエア企画
協議会

[→こちら](#)

10月9日(月)

参加団体総会

[→こちら](#)

10月16日(月)、10月17日(火)

準備日

[→こちら](#)

11月2日(木)

白門祭

[→こちら](#)

11月3日(金)～11月6日(月)

11月



2. はじめに

この『参加者必携本（当資料）』には、白門祭で企画を実施するにあたり必要となる手続きや注意事項が記載されています。団体の皆さまは必ず目を通してください。

◆今年度の白門祭について

- ・今年度の白門祭は大学構内での企画を主軸とした実地形式で開催される予定です。白門祭期間中における一部企画はライブ配信を行います。
- ・開催にあたっては、中央大学が定める行動指針および学友会活動を含む諸活動に関する方針に則って企画実施を行います。白門祭の開催方法は、今後の「国や都の政策」「東京都の感染症拡大状況」および「中央大学の行動指針」によって変動する場合があります。
- ・当委員会が定めた制約に著しく違反する団体は、今年度の企画停止のみならず、来年度以降の企画実施を禁止にするなどの措置を取る場合があります。

※各企画実施場所で実施できる企画の詳細については [p.29](#)「企画概要」を参照してください。

◆禁止となる企画

以下のいずれかにあてはまる企画は白門祭において「企画全面保障」([p.38](#)『委員長挨拶』参照)の対象から外れるため、実施することができません。

◆公序良俗に反する企画

特定の個人や団体の利益を害するなどの公序良俗に反する企画は実施することができません。

◆宗教企画

宗教企画とは「学内外の宗教団体が思想信条に基づき、その布教および勧誘を目的とし、企画と称して宗教活動を行う企画」です。このような企画は、学生の主体性が欠如しやすいという問題があります。そのため当委員会では、宗教と過度に結びついた企画は実施することができません。

◆差別企画

差別企画とは「人種差別や性差別などの差別を伴う企画」です。しかし、何をもって差別とするのか、その判断を当委員会が明確に行うことは困難です。そこで、差別のおそれがある企画に対して抗議があった場合は、企画実施団体と抗議団体との間に話し合いの場を提供し、当委員会はその仲裁に入ります。

◆ギャンブル性のある企画・賞金を提供する企画

宝くじ、カジノなどギャンブル性のある企画および賞金を提供する企画は実施することができません。ただし、賞品を提供する企画は実施することができます。

◆酒類・ノンアルコール飲料提供企画

酒類・ノンアルコール飲料提供企画は飲酒による事故につながるおそれがあるため、実施することができません。

◆許可が必要となる企画

以下の企画は白門祭において「企画全面保障」(p.38『委員長挨拶』参照)から外れるため、実施する場合は当委員会の許可が必要となります。

◆企業協賛企画

企業協賛企画とは「自らの企画を実現する上で企業に対して正当な対価を支払い、金銭・物品などの提供を受ける企画」です。企業協賛企画を実施するには「企画書」に加えて「企業協賛企画申請書」「企業協賛企画誓約書」を提出する必要があります (p.23『企業協賛企画について』参照)。

◆感染症対策

今後の「国や都の政策」「東京都の感染症拡大状況」および「中央大学の行動指針」によって変動する場合があります。内容に変動がある場合は、Web ページ (<https://hakumonsai.com/participant/>) に掲載します。

- ・大学構内に入構する場合は、中央大学が定めている入構の可否の基準を遵守してください。
- ・基本的な感染症対策の実施を推奨します。

3. 参加のための手続き

◆受付について

企画受付は前期日程と後期日程で実施します。白門祭に企画を出すことを希望する団体は、前期受付または後期受付のどちらかを利用してください。また、前期受付を済ませた団体から優先的に無料レンタル物品を借りることができます。

◆参加イベント・提出物について

イベント（開催場所）	開催日時・受付期間
参加団体必聴動画 （Web ページ）	6月 7日（水）公開
企業協賛企画説明会 （C スクエア小ホール）	6月 14日（水）11：00～12：00 ※企業協賛企画の実施を希望する団体は必ず参加してください。
個別本受付 （4208号室、4209号室）	6月 26日（月）～ 7月 7日（金）
ステージ企画協議会 （Zoom）	10月 2日（月）19：00～
参加団体総会 （9号館クレセントホール）	① 10月 16日（月）17：00～ ② 10月 17日（火）17：00～ ※どちらかに必ず参加してください。

◆前期受付を利用する場合

※企画実施に必要なイベントすべてに参加しなければ、企画を実施することができません。

提出物（参照ページ）	対象となる企画	受付期間
プレエントリーフォーム	すべての企画	6月 7日（水）～ 6月 12日（月）
「ステージ企画書」(p.15)	すべてのステージ企画	6月 15日（木）～ 6月 20日（火）
個別本受付予約フォーム	すべての企画	
「企業協賛企画申請書」 「企業協賛企画誓約書」	企業協賛を希望する企画	6月 26日（月）～ 7月 7日（金）
希望控室申請フォーム	控室利用を希望する企画	
「出演者承諾書」(p.21)	学外から出演者を招く企画	10月 2日（月）～ 10月 11日（水）
「セッティング図 （PA表）」	すべてのステージ企画	10月 3日（火）～ 10月 10日（火）
「音源著作権確認書」	ライブ配信を希望する企画	

※企画実施に必要な書類をすべて提出しなければ、企画を実施することができません。

イベント（開催場所）	開催日時・受付期間
参加団体必聴動画 (Web ページ)	6月 7日 (水) 公開
企業協賛企画説明会 (C スクエア小ホール)	① 9月 5日 (火) 11:00 ~ 12:00 ② 9月 6日 (水) 11:00 ~ 12:00 ※企業協賛企画の実施を希望する団体は必ず参加してください。
個別本受付 (4208号室、4209号室)	9月 25日 (月) ~ 9月 29日 (金)
ステージ企画協議会 (Zoom)	10月 2日 (月) 19:00 ~
参加団体総会 (9号館クレセントホール)	① 10月 16日 (月) 17:00 ~ ② 10月 17日 (火) 17:00 ~ ※どちらかに必ず参加してください。

◆後期受付を利用する場合

※企画実施に必要なイベントすべてに参加しなければ、企画を実施することができません。

提出物（参照ページ）	対象となる企画	受付期間
プレエントリーフォーム	すべての企画	8月 28日 (月) ~ 9月 4日 (月)
「ステージ企画書」(p.15)	すべてのステージ企画	9月 9日 (土) ~ 9月 15日 (金)
個別本受付予約フォーム	すべての企画	
「企業協賛企画申請書」 「企業協賛企画誓約書」	企業協賛を希望する企画	9月 25日 (月) ~ 10月 9日 (月)
希望控室申請フォーム	控室利用を希望する企画	
「出演者承諾書」(p.21)	学外から出演者を招く企画	10月 2日 (月) ~ 10月 11日 (水)
「セッティング図 (PA表)」	すべてのステージ企画	10月 3日 (火) ~ 10月 10日 (火)
「音源著作権確認書」	ライブ配信を希望する企画	

※企画実施に必要な書類をすべて提出しなければ、企画を実施することができません。

注意事項

- ・企業協賛企画を実施しない場合は、企業協賛企画説明会に参加する必要はありません。
- ・「出演者承諾書」の提出が必要な団体は、前期受付を利用する場合でも 10 月 2 日（月）～ 10 月 11 日（水）の期間に提出してください。
- ・控室の抽選は当委員会が代理で行います。
- ・10 月 12 日（木）以降の企画辞退および企画内容の変更は原則として認めることができません。 企画辞退および企画内容の変更は、10 月 11 日（水）までに白門祭実行委員会多摩事務局 LINE 公式アカウント（以下、LINE 公式アカウント）に連絡してください。

◆提出書類および提出先一覧

企画受付に必要な提出書類とその提出先は、以下の表を参照してください。

白門祭実行委員会多摩事務局 受付専用メール	Google ドライブ	会室へ持参
・「ステージ企画書」 ・「企業協賛企画申請書」 ・「企業協賛企画誓約書」	・「出演者承諾書」 ・「音源著作権確認書」	・「セッティング図（PA 表）」

◆参加団体必聴動画

第 57 回白門祭の概要や受付方法についての説明を行います。

- ・参加団体必聴動画はプレエントリーフォームまたは Web ページに掲載されるリンクから視聴してください。
- ・全団体対象の動画を視聴した後、参加を希望する企画分類別の動画を視聴してください。
- ・企画の責任者と副責任者は必ず視聴してください。
- ・視聴時は『参加者必携本（当資料）』を参照してください。

◆プレエントリー

白門祭での企画実施を希望する団体はプレエントリーフォームに回答してください。

- ・プレエントリーフォームとその記入方法は、Web ページ (<https://hakumonsai.com/participant/>) に掲載します。
- ・プレエントリーフォームには参加団体必聴動画のリンクが掲載されています。参加団体必聴動画を視聴後、視聴確認の項目に回答してください。

◆本エントリー

参加団体必聴動画の内容を踏まえて、白門祭への参加を希望する団体は「ステージ企画書」を提出し、個別本受付予約フォームに回答してください。「セッティング図 (PA 表)」は後日指定された期間に提出してください。そのほか実施する企画ごとに「企業協賛企画申請書」「企業協賛企画誓約書」「出演者承諾書」「音源著作権確認書」を必要に応じて提出してください。詳細は各申請書類のページを参照してください。

◆「ステージ企画書」(p.15『ステージ企画書』参照)

- ・「ステージ企画書」は Web ページ上の Google ドライブリンク、またはプレエントリー後に通知されるメールから Excel をダウンロードして必要事項を記入してください。
- ・提出する時は白門祭実行委員会多摩事務局受付専用メール (tamauketsukehakumon57@gmail.com) に送ってください。

※添付ファイルが 25MB を超える場合は Web ページに掲載してある「ギガファイル便の使い方」(<https://hakumonsai.com/participant/flow/pdf/gigafire.pdf>) を参照してください。

◆個別本受付予約フォーム

- ・前期の場合は 6 月 15 日 (木) ~ 6 月 20 日 (火)、後期の場合は 9 月 9 日 (土) ~ 9 月 15 日 (金) の期間に個別本受付の予約を行います。Web ページ (<https://hakumonsai.com/participant/>) に掲載される Google フォームから予約を行ってください。
 - ・個別本受付の日時は、前期の場合 6 月 24 日 (土)、後期の場合 9 月 20 日 (水) までにメールで通知します。
- ※都合がつかない場合、LINE 公式アカウントに連絡してください。

◆「セッティング図 (PA 表)」

- ・ステージ上の配置予定図、音響の希望、貸出機材などを記入してください。
- ・「セッティング図 (PA 表)」はステージ企画協議会時に配布します。10 月 3 日 (火) ~ 10 月 10 日 (火) の期間に当委員会会室 (4208 号室) に提出してください。
- ・原則として、**1 枠につき 1 枚**提出してください。
- ・**登壇人数および人員配置を記入してください。**
- ・使用マイクの本数と位置や音源使用の有無に注意してください。
- ・機材の貸出を希望する場合は、希望する個数を「セッティング図 (PA 表)」に記入してください。
- ・貸出可能機材は [p.37](#) 「貸出機材について」を参照してください。
- ・演目の準備や転換を円滑に行うため、提出した「セッティング図 (PA 表)」と本番のセッティングを変更しないでください。やむを得ず「セッティング図 (PA 表)」を変更する場合は当委員会編成部 (henseibu.chuo@gmail.com) に連絡してください。

◆ 「企業協賛企画申請書」「企業協賛企画誓約書」(p.23『企業協賛企画について』参照)

企業協賛企画の実施を希望する団体は提出してください。

- ・「企業協賛企画申請書」「企業協賛企画誓約書」は、企業協賛企画説明会時に配布される書類に必要事項を記入してください。
- ・提出する時は、「企画書」と併せて白門祭実行委員会多摩事務局受付専用メール (tamauketsukehakumon57@gmail.com) に送ってください。

◆ 「出演者承諾書」(p.21『出演者承諾書』参照)

講演会などで学外から出演者を招く団体は提出してください。

※出演者が中央大学の教員、院生、学部生である場合には提出する必要はありません。

- ・「出演者承諾書」は、個別本受付後に該当する団体にのみ PDF で配布します。本エントリー後にメールで通知される Google ドライブから、PDF をダウンロードしてください。
- ・PDF を印刷したものに記入し、それをスキャンまたはカメラで撮影したものを Google ドライブ上の各団体のフォルダに提出してください。提出先のフォルダは、本エントリー後に当委員会よりメールで通知します。提出する時は、中央大学の全学メールのアカウントを使用しないでください。

◆ 「音源著作権確認書」(p.29『ステージ企画ライブ配信』参照)

- ・ライブ配信を希望する場合は、「音源著作権確認書」を提出してください。
- ・記入方法については「音源著作権確認書」に記載してある説明に従ってください。
- ・「音源著作権確認書」は個別本受付後に Google ドライブにある各団体のフォルダにて配布します。ダウンロードし、各団体のフォルダに提出してください。
- ・一部の音源は著作権法上の問題から配信できない場合があります。

◆ 希望控室申請

控室とは荷物の搬出入および保管を行うための教室です。各号館の教室およびサークル室を控室として利用できます。

- ・控室（サークル室を除く）の利用を希望する団体は、Web ページに掲載する希望控室申請フォームに回答してください。抽選結果は 10 月中旬ごろにメールで通知します。
- ・控室とサークル室の両方を控室として利用することもできます。
- ・サークル室のみを控室として利用する場合、希望控室申請フォームに回答する必要はありません。
- ・サークル室の利用申請は、Web ページに掲載してあるサークル室利用についての資料 (<https://hakumonsai.com/participant/pdf/teamroom.pdf>) を読んだ上で「ステージ企画書」(p.15『ステージ企画書』参照) に必要事項を記入してください。

◆個別本受付

当委員会スタッフと企画内容などに関して、対面で30分程度話し合いを行います。

- ・個別本受付の場所は、当委員会会室（4208号室、4209号室）です。当委員会会室の場所は、[p.40](#)「白門祭実行委員会会室（4208号室）への案内図」を参照してください。
- ・個別本受付に参加できる人数は、**原則2人までとします。責任者は必ず出席し、副責任者は可能な限り参加してください。**
- ・体調不良などでやむを得ず個別本受付に参加できない場合は、別途対応を行います。当日までにLINE公式アカウントに連絡してください。

◆ステージ企画協議会

ステージ企画協議会では、使用するステージと企画実施日時を決定します。

- ・ステージ企画協議会はZoomで行います。個別本受付後、責任者をLINEグループに招待し、参加用リンクを送信します。
- ・責任者は必ず参加してください。責任者を含め、合計3人まで参加できます。
- ・途中で退場すると希望に添えない場合があるため、協議会には必ず最後まで参加してください。
- ・使用ステージと企画実施日時は「ステージ企画書」をもとに企画内容や性質などを考慮し、当委員会より基準となるタイムテーブルを提示した後、団体同士で話し合いをして決定します。
- ・出演枠数は、これまでの中央ステージにおける実績を元に判断されています。具体的には、「集合、演目時間の厳守」、「中央ステージに適する演目」などです。
- ・新たにステージ企画を希望する団体は、第二ステージでのみ演目が可能です。中央ステージに適する団体であることを鑑みたくえで、次年度以降中央ステージでの演目が可能となります。ただし、ステージ企画実施可能時間や枠数などにより変わる可能性があります。

◆参加団体総会

白門祭期間中の注意事項の説明や当委員会方針案承認決議などを行います。なお、白門祭での企画実施を希望する団体は参加団体総会への参加が必須です。連絡なく参加団体総会を欠席すると白門祭に参加できない場合があります。

- ・① 10月16日（月）17:00～、② 10月17日（火）17:00～の2回行います。各団体から計3人（企画の責任者1人・副責任者2人、または、企画の責任者1人・副責任者1人・団体メンバー1人）はいずれか1回に必ず参加してください。
- ・やむを得ず欠席する場合や参加日時の変更を希望する場合は、10月15日（日）23:59までにフォームに回答してください。フォームは10月初旬にLINE公式アカウントで通知します。
- ・詳細は、後日Webページ（<https://hakumonsai.com/participant/>）に掲載します。

4. 提出書類の記入方法

◆ステージ企画書

「ステージ企画書」は Web ページ上の Google ドライブリンク、またはメールから Excel をダウンロードして必要事項を記入してください。

◆提出方法

提出期間 前期： 6月15日（木） ～ 6月20日（火）

後期： 9月9日（土） ～ 9月15日（金）

提出場所 白門祭実行委員会多摩事務局受付専用メール (tamauketsukehakumon57@gmail.com)

※添付ファイルが 25MB を超える場合は Web ページにある「ギガファイル便の使い方」(<https://hakumonsai.com/participant/flow/pdf/gigafile.pdf>) を参照してください。

◆記入方法

(1) 企画名

- ・企画実施時に希望する名称をフリガナ付きで **20 字以内**で記入してください。
- ・公序良俗に反するまたは商標権に抵触するなど法律上問題のある名称は使用することはできません。
- ・日本語とアルファベット、算用数字以外の文字を使用することはできません。
- ・白門祭パンフレットや Web ページなどに掲載する都合上、「☆」「♪」「♡」などの特殊文字や顔文字は使用することはできません。

(2) 団体名

- ・企画を実施する団体名をフリガナ付きで記入してください。

(3) 掲載名称

- ・白門祭パンフレットや Web ページに掲載したい名称を「企画名」または「団体名」のプルダウンから選択してください。

(4) 複数公演

- ・複数公演を「希望する」または「希望しない」をプルダウンから選択してください。
- ・複数公演を希望する場合は、全公演数を記入してください。複数公演を希望しない場合は、全公演数を 1 と記入してください。また、中央ステージおよび第二ステージにおける希望公演数を記入してください。

(5) 企画内容

- ・該当する企画内容（ライブ、ダンス、公演・コンテスト）をプルダウンから選択してください。「ライブ」「ダンス」のどちらにも当てはまらない場合は、「公演・コンテスト」をプルダウンから選択してください。ここで選択した企画内容が白門祭パンフレットや Web ページなどに掲載されます。なお、掲載の都合上、選択した企画内容を変更する場合があります。

(6) 希望日時

- ・企画実施を希望する日時を記入してください。なお、**1 枠は 30 分とし、内訳は準備・撤収 10 分、公演 20 分です。**
- ・企画を行うのに不都合な日時がある場合は記入してください。
- ・企画実施可能時間は以下の表を参照してください。

企画開始	企画終了
10:00 ~	~ 18:00

(7) 企画詳細

- ・企画の内容を具体的に記入してください。複数公演を希望する団体で、公演ごとに企画の内容が大幅に異なる場合は、それぞれの公演について企画の内容を記入してください。

(8) 企画紹介

- ・Web ページに掲載する紹介文を **42 文字以内** で記入してください。
- ・公序良俗に反するまたは商標権に抵触するなど法律上問題のある文言は使用することはできません。
- ・日本語とアルファベット、算用数字以外の文字を使用することはできません。
- ・白門祭パンフレットや Web ページなどに掲載する都合上、**「☆」「♪」「♡」などの特殊文字や顔文字は使用することはできません。**
- ・本エントリーの形式と白門祭パンフレットや Web ページなどに掲載する形式は異なるため、縦読みなどの言葉遊びをすることはできません。

(9) 責任者氏名・副責任者氏名・連絡先・責任者の学生証

- ・責任者および各副責任者の**フリガナ付き氏名**、携帯番号を記入してください。また、必ず本人の了承を得てから記入してください。
※複数の企画の責任者の兼任、および責任者と副責任者の兼任をすることはできません。やむを得ず兼任する場合は、LINE 公式アカウントに連絡してください。
- ・**責任者のメールアドレスを記入してください。**ただし、**ezweb を含むメールアドレス・中央大学全学メール**は記入しないでください。

- ・ **責任者は学生証の写真を添付してください。**

※画像の挿入は、画面上部の挿入タブ>画像（挿入タブ>写真>図をファイルから挿入）から行ってください。コピーおよびペーストは使用できません。

- ・ 副責任者欄には必ず異なる2人の氏名を記入してください。

(10) 車両入構 ([p.34](#) 『車両入構』 参照)

- ・ 「希望する」または「希望しない」をプルダウンから選択してください。希望する場合は、希望台数および希望理由を具体的に記入してください。

(11) 控室（サークル室以外） ([p.33](#) 『控室』 参照)

- ・ 「希望する」または「希望しない」をプルダウンから選択してください。希望する場合は、希望理由を具体的に記入してください。

(12) 無料レンタル ([p.31](#) 『無料レンタル』 参照)

- ・ 「希望する」または「希望しない」をプルダウンから選択してください。希望する場合は、必要な物品の希望数を記入してください。
- ・ 各ステージにあるマイクの貸出を希望する場合は、「セッティング図 (PA 表)」に記入してください。この場合は、無料レンタルでマイクの貸出の希望をする必要はありません。
- ・ **学友会備品の貸出を希望する団体は、個別本受付以前に LINE 公式アカウントに相談してください。**

(13) サークル室利用・サークル室番号

- ・ **団体が所有するサークル室を利用することができます。** Web ページにある「白門祭期間中のサークル室利用について」 (<https://hakumonsai.com/participant/pdf/teamroom.pdf>) を読んだ上で申請してください。
- ・ 「希望する」または「希望しない」をプルダウンから選択してください。希望する場合は、サークル室番号を記入してください。サークル室番号が無い場合は、サークル室名称を記入してください。

(14) 学外からの出演者 ([p.21](#) 『出演者承諾書』 参照)

- ・ 講演会などで学外から出演者を「招く」または「招かない」をプルダウンから選択してください。

(15) 企画コンテスト

- ・ 企画コンテストとは、白門祭における全企画を対象として行われるコンテストです。詳細は Web ページ (<https://hakumonsai.com/participant/>) を参照してください。
- ・ 「希望する」または「希望しない」をプルダウンから選択してください。

(16) 映像・写真の撮影使用

- ・白門祭期間中に当委員会が撮影した映像、写真を Web ページや白門祭紹介映像などに使用することを「許可する」または「許可しない」をプルダウンから選択してください。「許可する」を選択した場合は団体メンバーが映像、写真に写る場合があることを周知するようにしてください。
- ・「許可しない」を選択した場合は、当委員会が撮影した映像、写真のうち、写っている人物がその企画に参加していることが明確に分かるものは使用しません。

(17) ライブ配信 ([p.29](#) 『ステージ企画ライブ配信』 参照)

- ・白門祭期間中に当委員会が実施するライブ配信を「希望する」または「希望しない」をプルダウンから選択してください。

(18) 参加団体総会参加希望日時

- ・参加団体総会を 10 月 16 日 (月) の 17:00 ~ と 10 月 17 日 (火) の 17:00 ~ の 2 回行います。各団体から計 3 人 (企画の責任者 1 人・副責任者 2 人、または、企画の責任者 1 人・副責任者 1 人・団体メンバー 1 人) はいずれか 1 回に必ず参加してください。
- ・資料配布や当委員会と個別に話し合う場合があるため、責任者の都合がよい方の日時をプルダウンから選択してください。

※やむを得ず欠席する場合や参加日時の変更を希望する場合は、10 月 15 日 (日) 23:59 までに Google フォームに回答してください。Google フォームは 10 月初旬に LINE 公式アカウントで通知します。

(19) 協賛企画実施 ([p.23](#) 『企業協賛企画について』 参照)

- ・協賛企画の実施を「希望する」または「希望しない」をプルダウンから選択してください。希望する場合は、期限までに「企業協賛企画申請書」「企業協賛企画誓約書」を提出してください。
- ※希望する場合は「企業協賛企画説明会」に出席していることが前提となります。

(20) 備考記入欄

- ・連続して公演を行いたい場合は、その旨を記入してください。
- ※必ずしも希望に添えるとは限りません。
- ・その他、当委員会に伝えたいことがあれば記入してください。

◆ステージ企画書記入例（表）

第57回白門祭

企画番号

ステージ企画書

公演概要							
(1)	フリガナ	ミンナアツマレカワイイワンワン			(3)	掲載 名称	企画名
	企画名	みんな集まれかわいいわんわん					
(2)	フリガナ	ワンワンドウコウカイ					
	団体名	わんわん同好会					
(4)	複数公演	希望する	全公演数	2	(5)	企画内容	ライブ
	希望場所	中央ステージ	1				
		第二ステージ	1				
(6)	希望日時	11/5,6		不都合な日時	11/3,4 13:00~		
(7)	企画 詳細	同好会が自作した歌でライブパフォーマンスします。2曲+MCの予定です。			(8)	企画 紹介	わんわん同好会の歌を聞いてみんな癒されてください！

※白門祭パンフレット、Webページに掲載されます。

公演代表者					
(9)	責任者	フリガナ	キノショウマ		<div style="border: 1px solid black; padding: 5px;"> <p>中央大学</p> <p>名前 本野翔真</p> <p>学籍番号 14M23456789</p>  </div>
		氏名	木野翔真		
		携帯番号	08087654321		
	副責任者①	メールアドレス	ilovedog@gmail.com		
		フリガナ	オダガワジョウジロウ		
		氏名	小田川丈二郎		
	副責任者②	携帯番号	09054321098		
		フリガナ	アリシマキョウカ		
		氏名	有島京香		
	携帯番号	09043219876			

◆ステージ企画書記入例（裏）

第57回白門祭

企画番号

(10)	車輜入構	
	希望する	
	希望台数	1
希望理由	機材を搬出入するため	

(11)	控室（サークル室以外）	
	希望する	
希望理由	荷物を保管するため	

(12)	無料レンタル		
	希望しない		
	物品名	数	日付（2~6）
	延長コード(29m)		
	パイプイス		
	長机(縦45cm×横180cm)		

(13)	サークル室利用	
	希望する	
	サークル室番号	
		4888

(14)	学外から出演者	
	招かない	

(15)	企画コンテスト	
	希望する	

(16)	映像・写真の撮影使用	
	希望する	

(17)	ライブ配信	
	希望する	

(18)	参加団体総会への参加希望日時	
	10月17日(火) 17:00~	

(19)	協賛企画の実施	
	希望しない	

(20)	備考記入欄	

当委員会記入欄（記入しないでください）	

◆出演者承諾書

- ・講演会などで学外から出演者を招く団体は提出してください。
※出演者が中央大学の教員、院生、学部生である場合には提出する必要はありません。
- ・本エントリー後にメールで通知される Google ドライブから、PDF をダウンロードして印刷してください。なお、「出演者承諾書」は個別本受付後に PDF で配布します。
- ・PDF を印刷したものに記入し、それをスキャンまたはカメラで撮影したものを Google ドライブ上の各団体のフォルダに提出してください。

◆提出方法

提出期間 10月 2日(月) ~ 10月 11日(水)

提出場所 Google ドライブ (本エントリー後にリンクを通知します。)

注意事項

- ・「出演者承諾書」は1枚で演者を複数人招くことができます。ただし、所属する会社が異なる演者を数人招く場合は会社ごとに「出演者承諾書」を提出してください。
- ・出演者が車で来校する場合は、「企画書」で車両入構の申請をしてください (p.34『車両入構』参照)。
- ・出演者の都合などにより提出期限に間に合わない場合は、事前に LINE 公式アカウントに連絡してください。

◆記入方法

(1) 出演者名・会社名・所在地・担当責任者氏名・担当責任者携帯番号

- ・出演者および担当責任者に記入、捺印をお願いしてください。
- ・出演者および担当責任者はフリガナ付き氏名を記入してください。

(2) 団体名・責任者氏名・責任者携帯番号、(3) 企画名

- ・「企画書」に記入した内容を転記してください。

(4) 企画実施場所

- ・決定した企画実施場所を記入してください。

(5) 企画実施日・企画実施時間

- ・決定した企画実施日と企画実施時間を記入してください。
- ・提出後に企画実施日時に変更がある場合は、LINE 公式アカウントに連絡してください。

(6) 演題

- ・演題がある場合は記入してください。ない場合は「なし」と記入してください。

(7) 企画詳細

- ・企画の内容を具体的に記入してください。

◆ 出演者承諾書記入例

第57回白門祭

企画番号

出演者承諾書

(1)	フリガナ	タナカショウ/サクライジュリ			
	出演者	多中將/佐倉井寿莉			
	会社名	赤青プロダクション			
	所在地	〒 123 - 4567	東京	都道府県	八王子市
		東中野12-3			
	フリガナ	モリダイキ			
	担当責任者氏名	森大毅			
担当責任者携帯電話番号	123	-	1192	- 2960	

以下は白門祭参加団体の責任者が記入してください

(2)	団体名	ペデ下サイファー									
	フリガナ	キタマサコ									
	責任者氏名	北雅子									
	責任者携帯番号	123	-	4444	- 5555						
(3)	企画名	多中將 & 佐倉井寿莉 Rap Battle									
(4)	企画実施場所	中央ステージ									
(5)	企画実施日	準備日 11/2	1日目 11/3	2日目 11/4	3日目 11/5	4日目 11/6	企画実施時間	準備開始	10	:	10
				○					撤収完了	10	:
(6)	演題	多中將 & 佐倉井寿莉 Rap Battle									
(7)	企画詳細	稀代の天才ラッパーの多中將さんと佐倉井寿莉さんをお呼びして、									
		中央ステージにて中央大学Rap部の皆さんとラップバトルを行う。									

※この書類を提出する前に必ずコピーをとり、保管しておいてください。

◆企業協賛企画について

企業協賛企画を実施する場合は、以下の内容をよく読んだ上で企業協賛企画説明会に参加し、「企画書」の提出と併せて必要書類を提出してください。

◆企業協賛企画とは

企業協賛を利用した企画実施方法で、その協賛形態には以下のものがあります。

① 金銭協賛

企画実施のために企業に対して正当な対価を支払い、金銭の提供を受ける協賛です。例として、ピラなどで企業の広告宣伝を行う代わりに金銭を供出してもらうといった企画があります。

② 物品協賛

企画実施のために企業に対して正当な対価を支払い、物品の提供を受ける協賛です。企業との契約で物品販売を行う場合も物品協賛に該当します。例として、飲食店の広告宣伝を行う代わりに、企画で使用する食品を提供してもらうといった企画があります。

◆企画実施までの流れ



◆企業協賛企画説明会

- ・企業協賛企画を実施する団体の責任者・副責任者は前期または後期のいずれか1回に必ず参加してください。合計2人まで参加できます。
- ・企業協賛企画説明会で、提出書類および「企業協賛企画に関する規約」を配布します。
※やむを得ず欠席する場合は、別途対応を行います。前期は6月11日（日）、後期は9月3日（日）までに、企業協賛専用メール（hakujitsu.kyousan@gmail.com）に連絡してください。

実施日程	前期：6月14日（水）	11：00～12：00
	後期：9月5日（火）、6日（水）	11：00～12：00
実施場所	Cスクエア小ホール	

◆書類提出方法

- ・「企業協賛企画申請書」と「企業協賛企画誓約書」を「企画書」と併せて提出してください。
- ・「協賛報告書」と「領収書等貼付台紙」は、白門祭終了後に提出してください。詳細については、企業協賛企画説明会でお知らせします。

提出期間	前期：6月15日（木）～6月20日（火）
	後期：9月9日（土）～9月15日（金）
提出場所	白門祭実行委員会多摩事務局受付専用メール（ tamauketsukehakumon57@gmail.com ）

※手書きの書類はスキャンをし、PDF形式で当委員会に送ってください。

※添付ファイルが25MBを超える場合はWebページ上に記載してある「ギガファイル便の使い方」(<https://hakumonsai.com/participant/flow/pdf/gigafile.pdf>)を参照してください。

注意事項

- ・企業協賛企画実施の可否は、当委員会が書類を精査した上で決定し、前期は6月24日（土）、後期は9月17日（日）までにメールで通知します。企業協賛専用メール（hakujitsu.kyousan@gmail.com）を受信できるように、受信リストを設定してください。
- ・当委員会は白門祭を運営する立場であり、企業協賛に関する企画の受付、認可、情報管理のみを行います。そのため、原則として学生と企業間で起こった問題に当委員会は関与しません。
- ・企業協賛企画を実施するにあたり、不可効力事由により開催方法が変動する可能性があることを企業に対して伝えてください。いかなる場合においても、当委員会は一切の責任を負いません。事前に企業と対応方法について話し合いを進めておくことを推奨します。
- ・企業協賛企画を実施するにあたって様々な制限があります。当委員会が定める手続きに必ず従ってください。詳細は、企業協賛企画説明会で配布する「企業協賛企画に関する規約」を参照してください。
- ・公序良俗に反する企画、宗教企画、差別企画、ギャンブル性のある企画、賞金を提供する企画、酒類・ノンアルコール飲料提供企画での企業協賛は認めることができません（[p.7](#)『禁止となる企画』参照）。

- ・企業協賛企画を実施する場合は、学生と企業双方が白門祭の理念に沿った取引を行うようにしてください ([p.38](#)『委員長挨拶』参照)。
- ・**企業協賛企画の実施は、企業主体ではなく学生主体で行ってください。**特に、当日の企画運営は学生のみで行ってください。詳細については、企業協賛企画説明会でお知らせします。
- ・企業協賛企画に関して質問がある場合、企業協賛専用メール (hakujitsu.kyousan@gmail.com) にご連絡ください。

当日

5. 開催概要

◆開催スケジュール

白門祭期間中（11月2日～11月6日）は授業が休講となります。

白門祭準備日

日程

11月2日（木）

開門時間

東門、北門、正門、モノレール口 8:00～23:00

準備可能時間

室外企画・ステージ企画 11:00～20:00

室内企画・Cスクエア企画 13:00～20:00

※白門祭準備日における大学構内の24時間開放はありません。それに伴い、夜通しの準備、企画実施はできません。

白門祭

日程

11月3日（金）～11月6日（月）

開門時間

東門、北門、正門、モノレール口 8:00～23:00

企画実施可能時間

ステージ企画 10:00～18:00

その他の企画 9:00～18:00

注意事項

- ・大学構内での酒類・ノンアルコール飲料の摂取、持込、所持、販売、および酒気帯び入構を禁止します。
- ・大学周辺地域の方々に迷惑となるため、演奏の練習やリハーサルなどを含めた大音量を出す行為は、19時以降実施できません。

6. 企画について

◆企画責任者について

複数の企画の責任者および副責任者を兼任することはできません。複数の企画を実施する場合、それぞれ責任者を立ててください。やむを得ず兼任する場合、LINE 公式アカウントに相談してください。

◆責任者の種類と役割

責任者	<ul style="list-style-type: none">・ 企画内容を把握すること・ 必ず各種イベントに出席すること・ 当委員会との連絡担当になること・ 時間帯責任者になること・ 原則として、企画実施中は企画実施場所にいること
副責任者	<ul style="list-style-type: none">・ 企画内容を把握すること・ 可能な限り各種イベントに出席すること・ 責任者が不在の時に責任者の役割を果たすこと・ 時間帯責任者になること
時間帯責任者	<ul style="list-style-type: none">・ 可能な限り各種イベントに出席すること・ 自身の所属する団体の企画の監督を行うこと・ 当委員会からの注意をその他のメンバーに共有すること・ 入れ替わり時に前後の時間帯責任者と当委員会から受けた注意の引継ぎを行うこと・ 重大な違反が発生し当委員会より本部へ呼び出された場合、これに応じる こと・ <u>企画実施期間中は、企画実施場所に必ず 1 人以上配置すること</u>

◆時間帯責任者とは

違反行為が行われないよう自身の所属する団体の企画を監督する役割を担う人です。原則として、「企画書」に記載した責任者、副責任者が時間帯責任者となります。時間帯責任者は当委員会が配布する「時間帯責任者証」を首にかけてください。責任者、副責任者が企画実施場所にいることができない時間帯のみ、団体内で以下の義務を果たすことができる人を時間帯責任者として立ててください。当委員会は「時間帯責任者証」を首にかけている人を時間帯責任者とみなします。

◆時間帯責任者の義務

- ・担当する時間帯は以下のことを徹底してください。
- ①「時間帯責任者証」を首にかけること。
- ②『参加者必携本（当資料）』および『当日用ガイドブック』の内容を把握すること。
- ③自身の担当する時間帯の前後の時間帯責任者と、当委員会から受けた注意をすべて共有し、同じ違反が起きないように努めること。

◆その他

- ・時間帯責任者が企画実施場所にいない場合は、企画を一時中断します。
- ・責任者は時間帯責任者を把握しておいてください。
- ・時間帯責任者になる予定の人は、『参加者必携本（当資料）』および『当日用ガイドブック』を読み込み、内容を把握しておいてください。
- ・時間帯責任者、あるいは時間帯責任者を担う責任者・副責任者が、常に1人以上企画実施場所にいるように事前にシフトを組んでおくことを推奨します。

◆企画概要

取扱い可能なもの

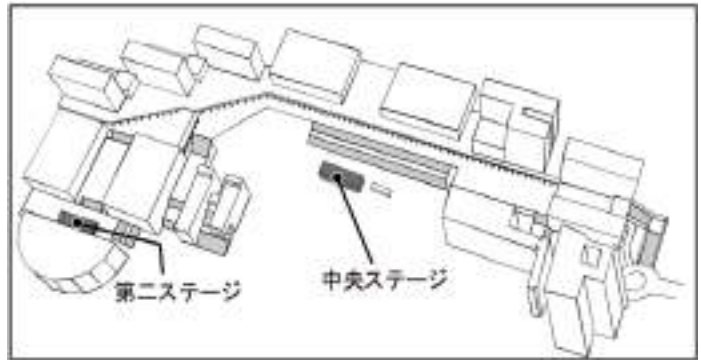

◆企画例

- ・ライブパフォーマンス
- ・ダンスパフォーマンス

◆企画実施可能時間

10:00 ~ 18:00



屋外に設置された中央ステージと第二ステージで企画を実施することができます。

◆企画実施について

- ・転換や機材運搬の都合により、同じ演目団体は続けて演奏するようにタイムテーブルを組みます。
- ・通路確保のため、第二ステージの PA 席の周辺の観客数の制限を行います。
- ・雨天時は、ステージ企画が中止になる場合があります。なお、演目の振り替えはありません。

◆観客に対する制限

- ・安全対策上、ステージから観客側 1 m 以内での観覧はできません。
- ・過度な接触やモッシュなどの、安全対策上適切でない行為はしないでください。
- ・ペDESTリアンデッキ上からの中央ステージの観覧はしないでください。

◆ステージ企画ライブ配信

白門祭に来場することができない方のために、当委員会がステージ企画の企画実施の様子を YouTube 上でライブ配信します。

- ・**ライブ配信を希望する場合は、「音源著作権確認書」を提出してください。**
- ・「音源著作権確認書」は個別本受付後に Google ドライブ上の各団体のフォルダにて配布します。ダウンロードし、各団体のフォルダに提出してください。
- ・記入方法については「音源著作権確認書」に記載してある説明に従ってください。
- ・**提出する時は、中央大学の全学メールのアカウントを使用しないでください。**
- ・一部の音源は著作権法上の問題からライブ配信できない場合があります ([p.35](#) 『著作権について』 参照)。
- ・機材トラブルなどで正常に配信を行うことができない場合があります。あらかじめ了承した上でライブ配信の希望をしてください。

◆ 企画実施場所

- ・ 中央ステージまたは第二ステージのどちらかで企画を実施することができます。
- ・ 使用ステージと企画実施日時はステージ企画協議会で決定します。

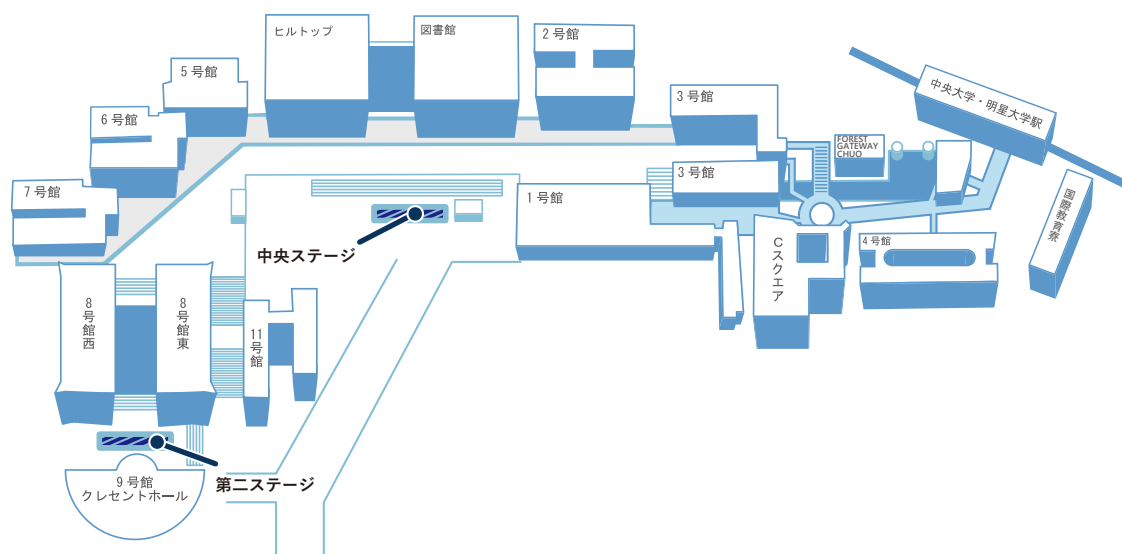

① 中央ステージ

- ・ 本部プレハブの横に設置されます。
- ・ ステージの大きさ…横 12.6m 奥行き 7.2m



② 第二ステージ

- ・ 9号館クレセントホール前の広場に設置されます。
- ・ ステージの大きさ…横 9.0m 奥行き 5.4m



7. 無料サービス

◆無料レンタル

◆貸出および返却日時

白門祭期間中は大学から貸し出される物品を無料で使用することができます。

準備日：11月 2日（木）	11：00～18：00
白門祭：11月 3日（金）～11月 6日（月）	8：30～19：00

◆無料レンタルを希望する場合

- ・「ステージ企画書」に必要な事項を記入し、提出してください。
 - ・希望物品の貸出可否を以下の期日までに当委員会から責任者にメール、または電話にて連絡します。連絡がつかない場合、副責任者に連絡します。
- ※LINE 公式アカウントは使用しません。

前期：7月 9日（日） 後期：10月 11日（水）
白門祭実行委員会会室（4208号室） TEL：042-674-2899
MAIL：白門祭実行委員会多摩事務局受付専用メール (tamauketsukehakumon57@gmail.com)

◆長机とパイプイスに関して

以下の物品を希望する場合は、「企画書」に希望数を記入し、申請してください。

物品名
長机（縦 45cm×横 180cm）
パイプイス

◆企画書で申請する必要がない物品（A群）

以下の物品は、申請せずに借りることができます。

物品名
清掃用具（ほうき、ちりとり）
リヤカー

※数に限りがあるため、希望に添えない場合があります。

※上記の物品は使用后すぐに返却してください。

◆ステージ企画書で申請する必要がある物品（B群）

以下の物品は、「ステージ企画書」に希望数を記入し、申請しなければ借りることができません。

物品名	総数	注意事項	
延長コード（29m）	8	広い企画実施場所での使用を希望する団体に優先的に貸し出します。	

- ・ **前期受付期間中に企画受付を済ませた団体から優先的に借りることができます。** 前期で貸出数が上限に達した物品は後期に申請しても貸し出すことができないため注意してください。
- ・ **室内企画を実施する団体から優先的に貸し出します。**
- ・ **学友会備品の貸出を希望する団体は、個別本受付以前に LINE 公式アカウントに相談してください。**
- ・ 当日の貸出に関する注意事項は、参加団体総会時に配布、または Web ページに掲載する『当日用ガイドブック』を参照してください。

◆控室

◆利用可能日時

白門祭期間中に荷物置き場や講演会などの控室として、指定された教室を利用することができます。

準備日：11月 2日（木）	13：00 ～ 19：00
白門祭：11月 3日（金） ～ 11月 6日（月）	9：00 ～ 19：00

※サークル室も控室として利用することができます。Web ページに掲載してある「白門祭期間中のサークル室利用について」（<https://hakumonsai.com/participant/pdf/teamroom.pdf>）を読んだ上で「ステージ企画書」（p.15『ステージ企画書』参照）に必要事項を記入してください。

注意事項

- ・ 控室の利用を希望する団体は、希望控室申請フォームに回答してください。サークル室のみを控室として利用する場合、希望控室申請フォームに回答する必要はありません。
- ・ 「企画実施場所の近く」などといった、具体的な教室の場所を指定することはできません。
- ・ 参加団体総会時に各種権利証が配布されます。サークル室以外の控室を利用する場合は「控室用権利証」をドアの外側に掲示してください。また、サークル室を控室として利用する場合は「サークル室用権利証」をドアの外側に掲示してください。
- ・ 白門祭終了後の各種権利証は自宅で廃棄してください。
- ・ 控室では企画を実施することができません。
- ・ 演奏の練習などの大音量を出す行為はできません。
- ・ 室内は火気厳禁です。カセットコンロ、ガスバーナー、プロパンガス、電熱器（IH コンロなど）、お香、ろうそくおよび炭火の使用はできません。また、喫煙はできません。
- ・ アロマポットなど匂いの残るものは、火を使わないものであっても使用することができません。
- ・ 教卓、AV 卓を移動することはできません。
- ・ 原則として、机や椅子などの教室備品は教室外に移動させることができません。
- ・ 控室を企画に関する用途以外で使用した場合は、利用停止などの措置を取ることがあります。
- ・ 控室で起きた違反は、その控室の利用が認められた団体の責任となります。控室の貸し借りは同一団体内であっても絶対に行わないでください。
- ・ 準備日は「企画書」に記入した準備時間内のみ利用することができます。
- ・ 教室の大きさにより、控室は他の団体と共用になる場合があります。
- ・ 当委員会では物品や貴重品の紛失・盗難などについて一切の責任を負いかねます。
- ・ 当日の注意事項は、参加団体総会時に配布、または Web ページに掲載する『当日用ガイドブック』を参照してください。

◆ 車輛入構

白門祭期間中は企画の準備、実施、撤収を目的とする場合に限り、大学構内に車輛で入構することができます。

◆ 車輛入構可能時間

準備日：11月 2日（木） 11：00 ～ 20：00

白門祭：11月 3日（金）～ 11月 6日（月） 8：00 ～ 20：00

※白門祭期間中に車輛入構を希望する場合は、大学ではなく当委員会に申請してください。

注意事項

- ・ 車輛入構を希望する場合は「企画書」に必要事項を記入してください。
- ・ 参加団体総会時に発行される「車輛入構証」は、白門祭期間中のみ有効です。
- ・ 白門祭期間中は、新規・追加の「車輛入構証」を発行することはできません。
- ・ 1枚の「車輛入構証」を複数の車輛で使いまわすことはできません。複数の車輛で入退構を希望する場合は、必ず希望する台数を「企画書」に記入してください。
- ・ 原則として、飲食企画を実施する団体の車輛入構は1台のみです。2台以上の入構を希望する団体は、LINE公式アカウントに相談してください。
- ・ 講演会などで出演者が車で来校する場合や、業者を利用して機材を搬入する場合も「車輛入構証」が必要となります。事前に「車輛入構証」を渡すようにしてください。
- ・ タクシーは「車輛入構証」がなくても入退構することができます。
- ・ 入退構可能時間内であれば何度でも入退構することができます。
- ・ 正門以外からの入退構、11号館前ロータリーでの駐車およびそれに準ずる行為、駐車可能場所以外での荷物の積み下ろしはできません。
- ・ 各ゲートや駐車場の場所は「車輛入構証」の裏面に記載しています。
- ・ 二輪車は必ず第1ゲートから入構し、第3駐車場に駐車してください。
- ・ Cスクエアで企画を行う団体に限り、第3駐車場を使用することができます。第3駐車場を使用する場合はLINE公式アカウントに連絡してください。
- ・ 車輛入構の違反があった場合は、車輛入構の権利が停止されることがあるため注意してください。
- ・ 当日に関する注意事項は参加団体総会時に配布、またはWebページに掲載する『当日用ガイドブック』を参照してください。

注意事項

8. 企画詳細

◆ステージ企画の禁止事項・注意事項

禁止事項

- ・当日の企画実施にあたっては編成部の指示に従ってください。
- ・ステージ企画で飲食物を提供することはできません。
- ・ステージ上以外で演目を行うことはできません。
- ・著作権などの取扱いについて、芸能人やアニメキャラクターのイラスト（手描きを含む）、写真などを権利者に無断で使用しての宣伝、販売行為は著作権法の下、禁止されています。

注意事項

- ・各団体の演目時間は1枠30分です。30分の内訳は準備、撤収10分、演目20分です。
- ・いかなる理由があっても設けられた時間の超過は認めません。演目を強制中断する場合や次年度の枠数にペナルティを課す場合があります。
- ・雨天時は、ステージ企画が中止になる場合があります。その場合は、編成部の指示に従ってください。
なお、演目の振り替えはありません。
- ・当日の中央ステージや第二ステージのPAの操作担当者を各団体から選出する必要はありません。
なおPAに関して、中央ステージはPA業者、第二ステージは編成部の指示に従ってください。
- ・SEを流す場合は、SEを流す人を事前に決め、担当者はPA席に来てください。iPodやウォークマンなどイヤホンジャックが刺さる物、iPhoneの場合は変換端子を用意してください。
※CDのみではSEを流すことはできません。
- ・ステージ企画のライブ配信は、機材トラブルなどで正しく配信を行うことができない場合があります。
- ・モッシュなどの安全対策上適切でない行為はしないでください。
- ・当日に関する注意事項は、参加団体総会時に配布、またはWebページに掲載する『当日用ガイドブック』を参照してください。

◆著作権について

・白門祭での著作権などの取扱いについて、以下の企画や行為は著作権法の下、禁止されています。

- ① 芸能人やアニメキャラクターのイラスト（手描きを含む）や写真などを権利者に無断使用する行為
- ② 権利者に無断でのレンタル DVD や購入した DVD を使用した上映会

・以下の条件のいずれかに当てはまる音源のみ、企画で使用することができます。

- ① 自ら演奏または製作したものであること
- ② 著作権フリーの音源であること
- ③ 以下 3 つの条件を満たすこと
 - ・ 観覧料が無料であること
 - ・ 音源製作者（レコード会社など）から音源利用の許可が得られていること
 - ・ 著作物が JASRAC または NexTone に登録されていること

※著作権の登録については下記のデータベースから確認してください。

※外国曲の利用については、JASRAC または NexTone のみで許諾できない場合があります。注意してください。

JASRAC：作品データベース検索サービス「J-WID」(<https://www2.jasrac.or.jp/eJwid/>)

NexTone：NexTone 作品 5 検索データベース (<https://search.nex-tone.co.jp/terms?0>)

◆貸出機材について

各ステージでは、以下の機材を借りることができます。貸出を希望する場合は、希望する個数を「ステージ企画協議会」で配布される「セッティング図（PA表）」に記入し、10月3日（火）～10月10日（火）までに当委員会会室（4208号室）に提出してください。

◆中央ステージ

マイクのみ借りることができます。なお、マイクの貸出可能数は年度によって異なります。それ以外の機材は各団体で用意してください。

◆第二ステージ

マイク、ドラム、ギターアンプ、ギターコード、ベースアンプ、延長コードを借りることができます。下記以外の機材は各団体で用意してください。

- ・マイク（有線5本）
- ・ドラムセット
YAMAHA maple custom
- ・ギターアンプ
Marshall（JCM2000、DSL100、JCM 1960A）、Roland JC120
- ・ギタースタンド（3本）
- ・ベースセット
Ampeg SVT810、Ampeg SVTclassic
- ・延長コード

◆演目について

- ・公演時間 20 分を遵守してください。
- ・いかなる理由があっても設けられた時間の超過は認めません。演目を強制中断する場合や次年度の枠数にペナルティを課す場合があります。
- ・演目の開始 30 分前にはステージ下手側に待機してください。演目が終了したら直ちに演者や持ち込み機材をステージ上手側に撤収してください。ステージ上手側から演目の開始を希望する場合は、事前に編成部に連絡をしてください。
- ・「セッティング図（PA表）」は原則として、1 枠につき 1 枚提出してください。使用マイクの本数と位置や音源使用の有無に注意してください。
- ・演目の準備や転換を円滑に行うためにも、提出した「セッティング図（PA表）」と本番のセッティングを変更しないでください。やむを得ず「セッティング図（PA表）」を変更する場合は編成部に連絡をしてください。
- ・公演中の撮影に制限を設けたい場合は、個別本受付時に当委員会に相談してください。
- ・当日の公演についての質問やその他の問い合わせは、下記のメールアドレスに連絡をしてください。

白門祭実行委員会多摩事務局編成部

MAIL : henseibu.chuo@gmail.com

委員長挨拶

◆はじめに

初めまして、第 57 回白門祭実行委員会委員長（多摩）の茂木宏太です。この『参加者必携本』には、白門祭で企画を行うにあたり必要となる手続きや白門祭における注意事項が記載されています。このページをご覧の皆様は既にご一読していただいていると拝察いたしますが、今後も適宜参照していただければと思います。

また当冊子をご覧になっている皆様は白門祭での企画実施の希望を検討されていることと存じますので、皆様にぜひ知っておいていただきたい白門祭の理念を紹介したいと思います。

◆白門祭の理念

今年で 57 回目を迎える白門祭は、白門祭準備日を含めて計 5 日間に渡って開催される中央大学公認の学園祭です。例年約 380 団体が参加し総来場者数は 5 万人を超え、その規模は関東最大級です。昨年度は新型コロナウイルス感染症対策のため制限を設けての開催となりましたが、総来場者数は約 3 万 4 千人に上りました。

そしてこのすべての運営が「中央大学生の自主性」を念頭に置いた以下の二つの理念の下、学生に一任されています。

① 自治・文化活動発露の場

学生運動が活発だったかつての中央大学では、学生の表現活動の自由が大きく制限されていた時代がありました。この背景から白門祭は、学生が日頃の活動の成果を自由に表現できる「文化活動発露の場」として存在し、当委員会は手法、範囲ともに自由な発想で多種多様な表現の企画を推奨しています。加えて白門祭の根底にある学生の自主性を尊重するため、原則として、参加団体の皆様の希望する企画が実施できるよう尽力するという「企画全面保障」の立場をとっています。しかし、自由に付き物なのが責任です。当委員会は企画が学生の「自治」に基づき、学生自身が責任を果たせる範囲内であることを前提条件としています。企画の保障を受けるためには当委員会の規定に従って説明会に参加した後、書類を提出し「参加団体総会」に出席していただく必要があります。なお、例外的に実施が認められない企画については [p.7](#)「禁止となる企画」を参照してください。

② 地域に根ざした白門祭

当委員会は、新たな文化を創出する契機として、他大学や地域住民との交流の場となる白門祭の開催を目指しています。また、我々中央大学生は、日頃から周辺地域の方々の様々な協力を得て大学生活を送っています。当委員会はお世話になっている地域の皆さまに恩返しをする場として白門祭を設け、地域の方々との親密な関係の形成と、地域への還元を目標として活動をしています。

◆終わりに

今年で 57 回目となる歴史ある白門祭は、参加団体の皆様ならびに来場者の皆様のお力添えなくしては作り上げられないものです。この場をお借りして厚く御礼申し上げます。

白門祭実行委員会は、中央大学の全学生によって構成されています。当委員会スタッフのみならず参加学生の皆様もまた、白門祭の責任と歴史の一端を担っているという意識を持ち、ともに白門祭を作り上げていただきたいと思います。

法学部の茗荷谷移転、コロナ禍における新たな授業形態、サークル活動の変化など、中央大学は大きな変化の中にあります。同様に当委員会も茗荷谷での白門祭開催などの大きな変化の中にあります。このような状況下であるからこそ、当委員会は古い因習は打破し、良き伝統を残し、より良い白門祭を作り上げることをお約束いたします。皆様のご理解ご協力のほどよろしくお願い申し上げます。

第 57 回白門祭実行委員会
委員長（多摩） 茂木 宏太

白門祭実行委員会会室（4208号室）への案内図

全体図

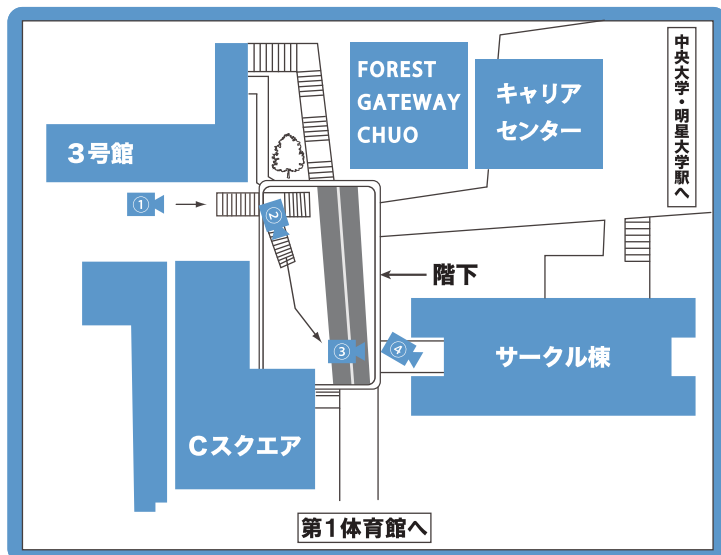

① Cスクエア前の階段を下りてください。



② 階段を下りたら、道路を横断し、サークル棟へ進んでください。



③ 右手の方向にある建物に進んでください。



④ 正面に見える扉が白門祭実行委員会会室（4208号室）になります。



【連絡先】

中央大学白門祭実行委員会多摩事務局

✉ tamauketsukehakumon57@gmail.com

🌐 <https://hakumonsai.com/>

INFORMATION CORNER

白門祭実行委員会多摩事務局では、参加団体の方に向けて便利なサービスを多数提供しています。
この機会に向けてぜひご利用ください！

LINE 公式アカウント

- 参加団体に向けて LINE 公式アカウントを開設しています！
白門祭に関する質問対応、各種書類の提出期限や「参加団体総会」などの情報を事前にお知らせしますので、参加団体の責任者の方は必ず登録するようにお願いします。
- 右記の QR コードを読み取って「第 57 回白門祭実行委員会多摩事務局」を友達に追加すれば登録は完了です。万が一、読み取れない場合は下記の URL を検索して追加してください。
⇒ <https://lin.ee/68Ef4C3>



Web ページ

- 白門祭実行委員会多摩事務局の Web ページでは、参加団体の方に役立つ情報を写真やイラスト付きで公開しています。初めて参加を希望する方、企業協賛企画について興味がある方などはぜひ参照してください。
⇒ <https://hakumonsai.com/>



【公開予定の Web ページ】

- ・参加団体の方へ
- ・オープニングセレモニー
- ・子ども向け企画
- ・企画ケンサク
- ・グランドフィナーレ
- ・企画コンテスト
- ・中央企画（57 回：トークショー）



Twitter

- 白門祭実行委員会多摩事務局の Twitter では、リアルタイムな情報を随時発信しています。フォロー、リツイートをお願いします！
⇒ @hakumonsai
- 白門祭参加団体の皆様に必要な情報を発信する参加団体用アカウントもございます。そちらもぜひご確認ください！
⇒ @hakumon_dantai



Instagram

- 白門祭実行委員会多摩事務局の Instagram では、写真とともにホットな情報を発信しています。フォローをお願いします！
⇒ @hakumonfes_chuo



企画 コンテスト 2023



企画コンテストとは？

白門祭における全企画を対象としたコンテストです。

白門祭に参加しているすべての来場者の皆様からの投票をもとに順位が決まります。

上位入賞団体には賞状と賞品を贈呈します。

参加方法について

動画視聴による説明後、当委員会から本エントリーに関するメールをお送りします。

添付される企画書にある企画コンテストの欄に「参加する」をチェック、提出をお願いします。

最終結果発表&表彰について

最終結果発表と表彰は「グランドフィナーレ」にて行います。

日時:11月6日(月)白門祭最終日 ※17:15~17:45(予定)

場所:第2ステージ(クレセントホール前)

・雨天時は8号館前で実施します。(※変更の可能性があります。確定次第またお知らせします。)

中央大学白門祭実行委員会多摩事務局

Mail: hakumonsai@gmail.com

Twitter: @hakumonsai

Instagram: @hakumonfes_chuo

YouTube: 中央大学白門祭実行委員会多摩事務局

詳細は

こちらまで→

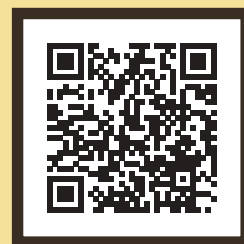

■ 構内図

企画実施場所を考える時の参考にしてください。

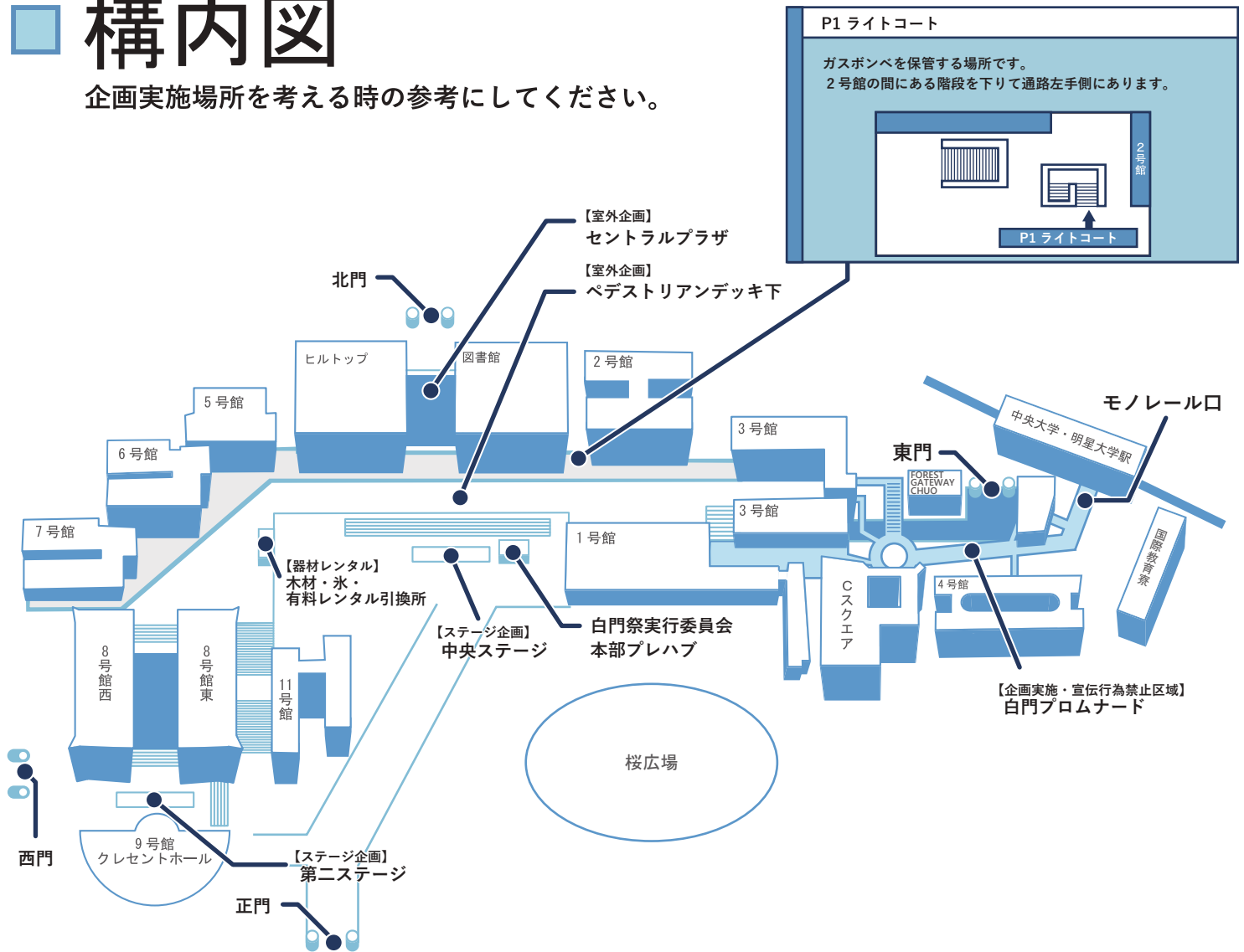

第 57 回白門祭 参加者必携本

2023 年 6 月 5 日発行

【編集】

中央大学白門祭実行委員会多摩事務局

委員長 (多摩) 茂木 宏太

多摩事務局長 岡澤 優人

総務部 企画部 渉外部 編集部 編成部 事業部

【発行】

中央大学白門祭実行委員会

〒192-0393 東京都八王子市東中野 742-1 中央大学多摩キャンパス 4 号館 4208 号室

MAIL : hakumonsai@gmail.com